

OUTBACK



SUBARU

Confidence in Motion



ŽITE SEBAVEDOME ŽITE TERAZ

Hovorí sa, že život je zbierka momentov. Preto vám model Outback bude robiť spoločnosť v každom momente vášho života a naplní ho zážitkami. Vrhňte sa do dobrodružstiev a sebavedome naplňte svoje cestovateľské túžby. Elegantly štýlový model Outback je zosobnením možnosti ísť kamkoľvek, schopnosti prispôbenia sa a obohatenia každého životného štýlu a stelesnením bezpečnosti, na ktorú sa môžete spoliehať – toto všetko vám pomôže dostať sa komfortne do cieľa, s pokojom v duši.





ODOLNOSŤ A KULTIVOVANÁ ELEGANCIA

Dômyslený a kultivovaný dizajn modelu Outback zosobňuje jeho ideálne vyladené jazdné vlastnosti a komfort, pričom jeho robustný a odolný vzhľad dáva jasne najavo, že sa dostane všade, kam len budete chcieť. Výsledkom je jedinečná dôvera v to, že zvládnete všetky vrtochy počasia, stavy vozoviek a dostanete sa do cieľa bezpečne a štýlovo bez ohľadu na to, čo vás na vašej ceste čaká.







VÝZVA JE TO PRAVÉ DOBRODRUŽSTVO

Vášmu modelu Outback sa do cesty postaví máločo. Symetrický pohon všetkých kolies zabezpečí vynikajúcu príľnavosť na snehu, v daždi alebo na nespevnených povrchoch a režim X-MODE s funkciou riadenia zjazdu z kopca vám pomôže prekonať náročnejšie situácie s absolútnou dôverou.



REŽIM X-MODE* ZAPNUTÝ

Režim X-MODE vám umožní jediným stlačením tlačidla získať spoľahlivú kontrolu nad vozidlom. Technológia režimu X-MODE prevezme riadenie nad motorom, prevodovkou, systémom symetrického pohonu všetkých kolies, brzdami a ďalšími komponentmi a bezpečne vás prevedie náročnými podmienkami a rôznymi terénmi. Keď sa aktivuje režim X-MODE, funkcia riadenia zjazdu z kopca automaticky pomôže zachovať konštantnú rýchlosť modelu Outback pri ceste dole kopcom.

* Dostupné v modeloch s automatickou prevodovkou Lineartronic.



VŠESTRANNE VYBAVENÝ A VŽDY PRIPRAVENÝ

Naplánujte si to vo veľkom štýle. Outback vás vezme na takmer akúkoľvek cestu, ktorú sa rozhodnete zdolať a vďaka spoľahlivému motoru SUBARU BOXER s efektívnou úsporou paliva zjazdete ešte ďalej. Odolnosť vidieť na prvý pohľad a cítiť z výkonu, preto dokáže zdolať náročnú trasu alebo si vytýčiť vlastnú.

RADIACE PÁČKY*1

Radiace páčky sú namontované na volante, umožňujú radiť prevodové stupne končekmi prstov a dávajú vám možnosť vybrať taký prevodový pomer prevodovky Lineartronic, ktorý vám v danom momente najviac vyhovuje. Páčky poskytujú aj manuálny šesťstupňový režim pre rýchle reakcie v momente potreby. Výsledkom je ostrejší a športovejší zážitok z jazdy.

SI-DRIVE *2

V závislosti od vášho štýlu jazdy dokáže inteligentný pohon SUBARU Intelligent Drive (SI-DRIVE) prispôbiť škrtiacu klapku a reakcie na radenie tak, aby ste mali v akomkoľvek momente a za akýchkoľvek podmienok vždy k dispozícii okamžitý výkon a dravosť.



ŠPORTOVÝ REŽIM

Tento veľmi rýchlo reagujúci režim je vhodný pre akékoľvek podmienky, pretože zabezpečuje rýchlu akceleráciu. Vráti prvok zábavy späť do vysokorychlostných jazd na diaľnici alebo po kľukatých cestách.



INTELIGENTNÝ REŽIM

Tento režim ponúka uhladený výkon, ideálny pre jazdu po uliciach mesta, na dlhé vzdialenosti alebo pre nízku spotrebu paliva. Taktiež zabezpečuje flexibilnú kontrolu v daždi alebo na zasnežených cestách.

*1 Dostupné v modeloch Lineartronic.
*2 Dostupné v benzínových modeloch.



KOMBINÁCIE SEDADIEL A BATOŽINOVÉHO PRIESTORU

Teraz máte k dispozícii ešte viac priestoru. Batožinový priestor sa zväčšil tak, že teraz ponúka miesto pre štyri 80-litrové kufre a podlaha s rovnejším profilom ponúka ešte vyššiu kapacitu. Aj konfiguráciu sedadiel môžete okamžite zmeniť – vďaka sedadlám deleným v pomere 60/40 – čo vám umožní prevážať dlhé predmety a rôzny počet pasažierov podľa potreby.



SPÍNAČ DVERÍ BATOŽINOVÉHO PRIESTORU POD PALUBNOU DOSKOU*1

SPÍNAČ DVERÍ BATOŽINOVÉHO PRIESTORU*1

STREŠNÉ LIŠTY*2

PRAKTICKÝ BOČNÝ PRAH

*1 Voliteľná výbava.

*2 Je potrebné zakúpiť si doplnok pre naloženie batožiny na strešné lišty.

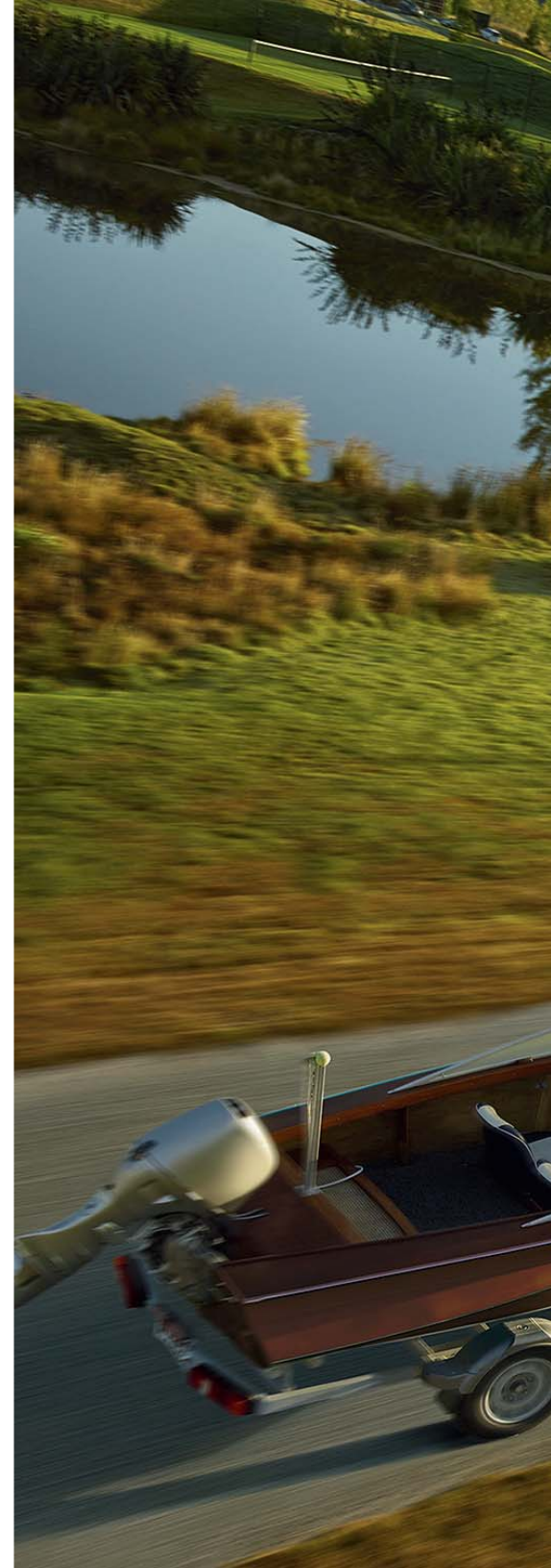

FLEXIBILNÉ RIEŠENIA

Keďže nároky života sa neustále menia, je dobré vedieť, že Outback je na tieto zmeny dokonale pripravený. Stlačením tlačidla vám elektricky ovládané zadné dvere*¹ ponúknu okamžitý prístup k batožinovému priestoru, vďaka čomu môžete rýchlo naložiť batožinu a vyraziť na cestu.



INTERIÉR, KTORÝ SPRÍJEMŇUJE CESTOVANIE

Uvoľnite sa a vychutnajte si jazdu. Kvalitné materiály a praktické technológie zabezpečujú veľa zábavy počas cesty vo vašom Outbacku.

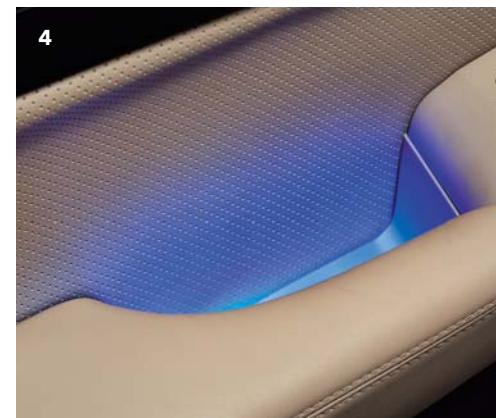

1. VEĽKÉ STREŠNÉ OKNO*

Vychutnajte si väčšiu priestrannosť vďaka veľkému panoramatickému strešnému oknu. Vnútorne posuvné strešné okno je vybavené funkciou vyklopenia a posuvu, vďaka čomu budete mať v interiéri dostatok svetla.

3. POHODLNÉ ZADNÉ SEDADLÁ

Kabína modelu Outback bola navrhnutá tak, aby poskytla dostatok priestoru pre pasažierov na zadných sedadlách a možnosť naklonenia ich sedadiel im prinesie viac komfortu na dlhých cestách.

2. STREDOVÁ KONZOLA SO SKRINKOU

Veľký odkladací priestor v stredovej konzole poskytuje miesto na viac diskov CD a disponuje špeciálne navrhnutými držiakmi na perá, vizitky a mince.

4. OSVETLENIE

Modré interiérové svetlo* prepožičiava interiéru modelu Outback príjemný a sofistikovaný pocit. Držiak na poháre a odkladací priestor v konzole sú taktiež osvetlené modrým svetlom, vďaka čomu ich potme jednoduchšie nájdete.

* Voliteľná výbava.





TECHNOLÓGIA POHÁŇAJÚCA DOBRODRUŽSTVO

Urobte si z každého dňa zážitok. Dômyselný dizajn a technológia modelu Outback spolupracujú veľmi dobre a sú výnimočne užitočné. Dotykový displej na stredovej konzole a LCD displej v strede združeného prístroja zaručujú prístup ku všetkému. Špičkový zvukový systém s 12 reproduktormi Harman/Kardon, alebo štandardný systém so 6 reproduktormi vám zabezpečí dostatok zábavy. Multimediálny systém je kompatibilný so smartfónmi, vďaka čomu zostanete vždy v spojení so svetom.*1

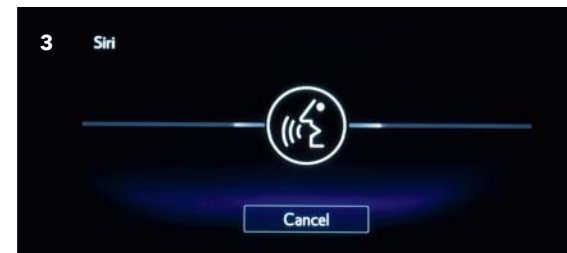

1. OVLÁDANIE DOTYKOVÉHO DISPLEJA

Dotykový displej prináša praktický spôsob výberu hudby, rovnako ako by ste používali smartfón. Stačí pripojiť váš smartfón cez Bluetooth®*2 alebo USB konektor a môžete si vyberať hudbu priamo na dotykovej obrazovke.

2. NAVIGÁCIA*3

Inštrukcie navigačného systému sa zobrazujú na LCD displeji v strede združeného prístroja, vďaka čomu dostanete pokyny bez toho, aby ste sa museli pozerat do strany na displej navigačného systému..

3. FUNKCIA ROZPOZNÁVANIA HLASU*4 A SLUŽBA SIRI EYES FREE*5 *6

Váš Outback disponuje pestrejšou paletou možností ovládania bez rúk než kedykoľvek predtým, za čo vďačí funkciám rozpoznávania hlasu*4 a Siri Eyes Free*5*6. Pomocou funkcie Siri môžete k modelu Outback pripojiť kompatibilné zariadenie značky Apple*5 a používať hlasité telefonovanie, prehrávať hudbu, kontrolovať e-maily a vyhľadávať informácie na internete. Aj bez funkcie Siri stále môžete bez rúk ovládať telefón a multimediálny systém a užívať si tak každú jednu jazdu.

4. AUDIOSYSTÉM HARMAN/KARDON*3

Prémiový audiosystém GreenEdge je vybavený technológiou Harman/Kardon, ktorá v modeli Outback ponúka 12 reproduktorov Harman/Kardon a vylepšenú akustiku pre ešte bohatší zvukový zážitok.

5. SUBARU STARLINK*1 *7

Rovnako ako zabudovaný smartfón pre vaše auto, aj multimediálny systém SUBARU STARLINK*1 *7 vám umožní prístup k internetovým rádiám, zábavným aplikáciám a množstvu ďalšieho obsahu. Ovládajte ho prostredníctvom stredového dotykového displeja v štýle tabletu, multifunkčných ovládacích prvkov na volante alebo hlasovými povelmi*4. Ak nenájdete svoju obľúbenú hudbu, pomocou USB konektora alebo audiovstupu AUX môžete pripojiť svoj iPhone*6, smartfón alebo iný prenosný hudobný prehrávač.

*1 Za bezpečnú a pozornú jazdu je vždy zodpovedný vodič. Neobsluhujte dotykovú obrazovku počas jazdy.

*2 Bluetooth je registrovaná ochranná známka spoločnosti Bluetooth SIG, Inc. America.

*3 Voliteľná výbava.

*4 Funkcia rozpoznávania hlasu je kompatibilná len s vybranými jazykmi a nefunguje so všetkými jazykmi.

*5 Vyžaduje sa sa zariadenie značky Apple kompatibilné so službou Siri (iPhone, iPad, iPod touch atď.).

*6 Apple, iPod, Siri a iTunes sú registrované ochranné známky spoločnosti Apple, inc.App Store je servisná známka spoločnosti Apple Inc.

V závislosti od oblasti, kde sa nachádzate, môžu byť účtované poplatky za prenos dát.

KLÍČOVÁ TECHNOLÓGIA SUBARU

SUBARU MOTOR BOXER

Len málo vozidiel jazdí s takou istotou ako Outback. V motore SUBARU BOXER s horizontálnymi protibežnými piestami sa piesty pohybujú oproti sebe v uhle 180 stupňov, vďaka čomu má motor nižší a plochší profil, než iné typy motorov. Preto má motor, a tým aj celé vozidlo nižšie položené ťažisko a rovnomernejšie rozloženú hmotnosť. Navyše, protibežné pohyby piestov sa navzájom negujú, čím pomáhajú prirodzene znížiť vibrácie.



**2,0-LITROVÝ PREPLŇOVANÝ VZNETOVÝ
MOTOR SUBARU BOXER S ROZVODOM DOHC**

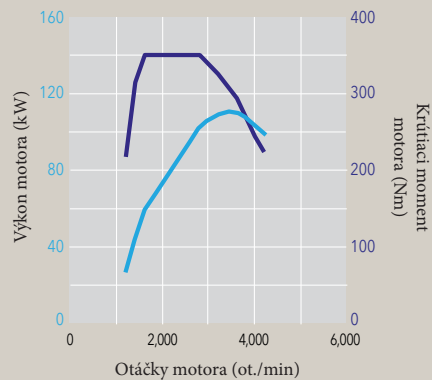

MAX. VÝKON:
110 kW (150 k) pri 3 600 ot./min
MAX. KRÚTIACI MOMENT:
350 Nm pri 1600 – 2800 ot./min
SPOTREBA PALIVA*:
6,1 l/100 km (Lineartronic),
5,6 l/100 km (6MT)
EMISIE CO₂*:
159 g/km* (Lineartronic),
145 g/km* (6MT)

**2,5-LITROVÝ MOTOR SUBARU
BOXER S ROZVODOM DOHC**

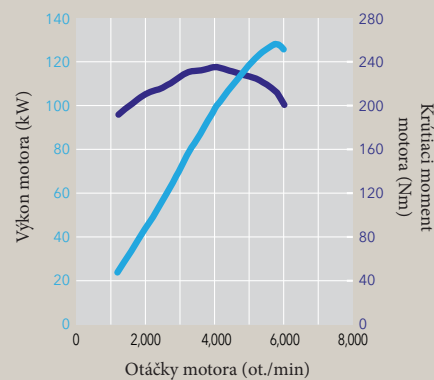

MAX. VÝKON:
129 kW (175 k) / 5800 ot./min
MAX. KRÚTIACI MOMENT:
235 Nm pri 4 000 ot./min
SPOTREBA PALIVA*:
7,0 l/100 km
EMISIE CO₂*:
161 g/km

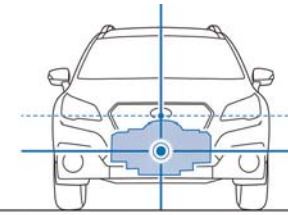

ZVÝŠENÁ STABILITA

Blok motora má plochší profil a v rámci podvozka je položený nižšie, vďaka čomu je celé vozidlo lepšie vyvážené a pri bočných pohyboch má lepšiu stabilitu ako iné konštrukcie.

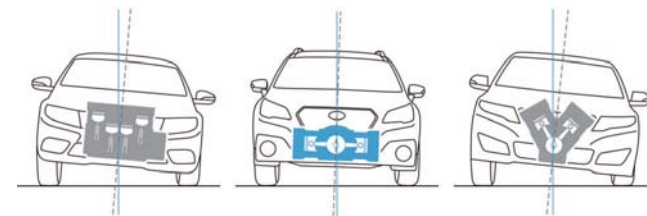

DLHOTRAJÚCI VÝKON

Plochý dizajn motora je nepoddajný a samovyvažovací, vďaka čomu zaručuje odolnosť a spoľahlivý výkon a generuje menej vibrácií než motor typu V alebo radový 4-valcový motor v rovnakej triede.

* Spotreba paliva a emisie CO₂: Podľa nariadenia (ES) č. 715/2007 a 2016/646W.

SYMETRICKÝ POHON VŠETKÝCH KOLIES

Kontrola je úzko spätá s istotou a stabilita dáva vyniknúť živosti, ktorá je základným stavebným prvkom potešenia z jazdy s modelom Outback. Vozidlá Subaru sú obdarené inšpirujúcou sebaistotou za volantom, za čo vďaka neuveriteľne stabilnej konštrukcii symetrického pohonu všetkých kolies a unikátne vyváženému motoru SUBARU BOXER. Tento systém neustále dodáva výkon na všetky štyri kolesá, čím zvyšuje mieru kontroly na všetkých typoch ciest a v náročných podmienkach. Vyznačuje sa vynikajúcim rozdelením brzdných síl na nápravách a precíznym riadením, za čo vďaka pozdĺžnemu uloženiu hlavných komponentov a nízko položenému ťažisku, ktoré zabezpečuje aktívnu a citlivú jazdu. Unikátne výhody symetrického pohonu všetkých kolies prinášajú výnimočné jazdné vlastnosti a dávajú vám schopnosť lepšie sa vyhnúť nebezpečenstvu.

LINEARTRONIC

Úsporná prevodovka s kontinuálne variabilným prevodom Lineartronic využíva možnosti vášho motora SUBARU BOXER a symetrického pohonu všetkých kolies na maximum a udržuje motor v ideálnom výkonovom rozsahu, vďaka čomu model Outback dosahuje najnižšiu spotrebu paliva vo svojej triede – 6,1 l / 100 km (vznetový motor, Lineartronic). Riadenie prevodových stupňov zaručuje pohodlnú a kultivovanú jazdu pri oboch motoroch, 2.0D a 2.5i, pričom prevodovka Lineartronic v kombinácii s motorom 2.0 D poskytuje vyšší krútiaci moment s nižšou úrovňou mechanického hluku pre ešte pohodlnejšiu a tichšiu jazdu. Ovládacie prvky radenia disponujú krokovým variabilným riadením, ktoré sleduje zmeny rýchlosti vozidla, otáčok motora a umožní vodičovi ucítiť bod zmeny prevodového stupňa pri zrýchľovaní. Výsledkom je pevné a pohodlné spojenie medzi vozidlom a jeho vodičom.

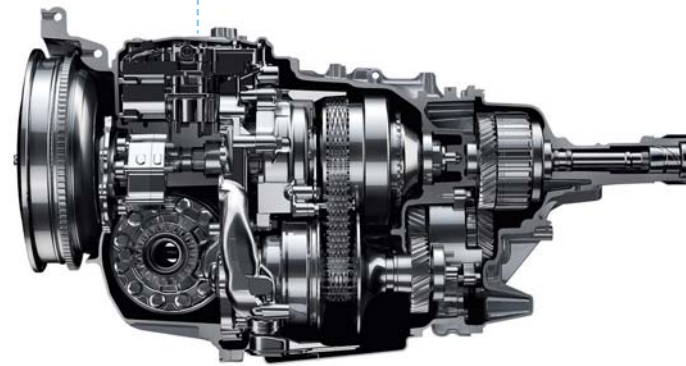
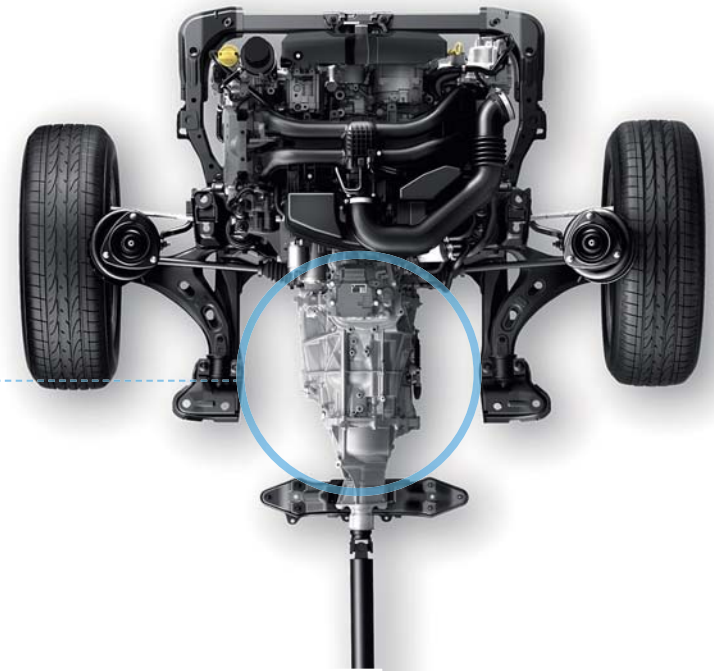

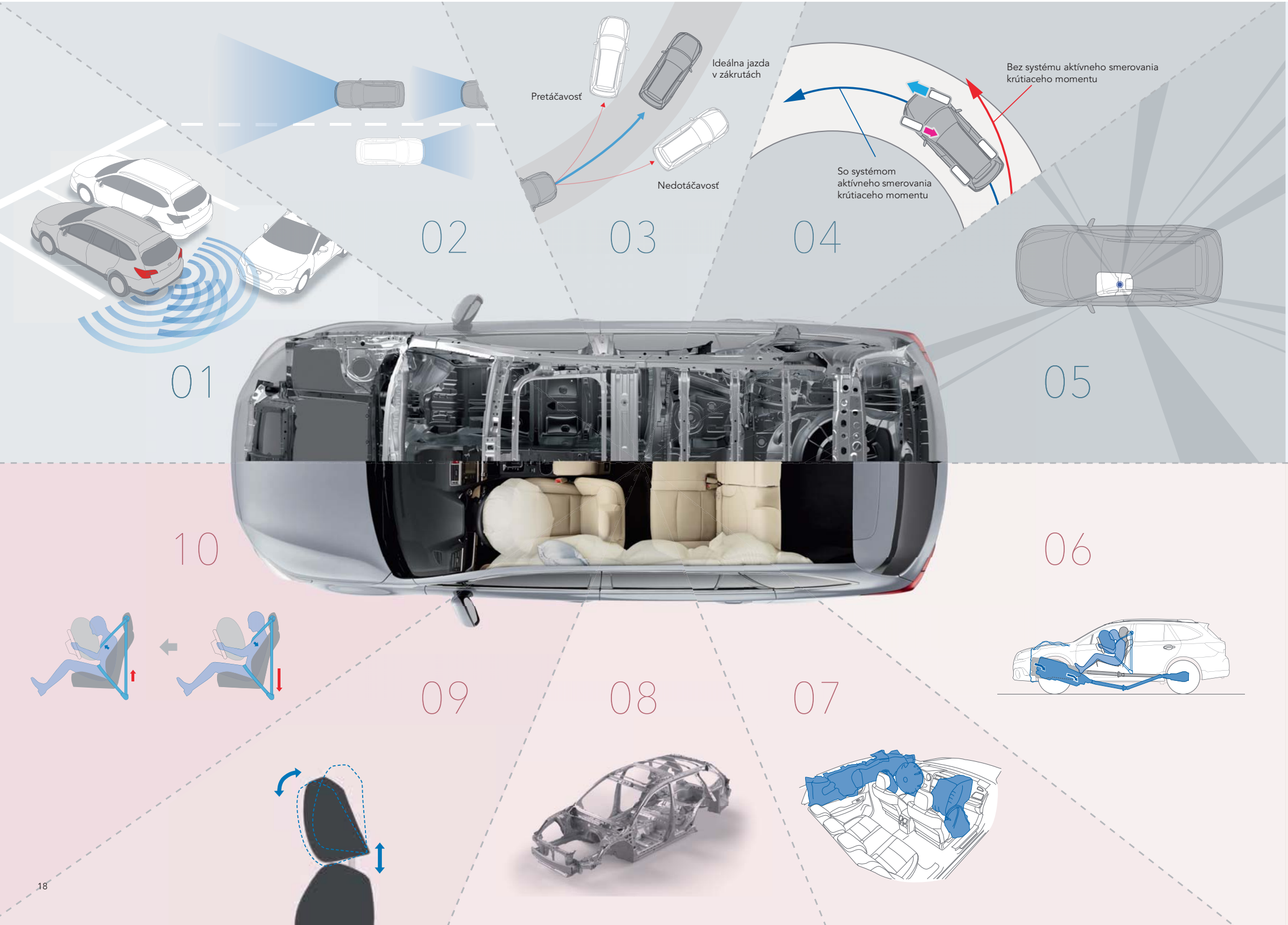

01 BALÍK POKROČILÝCH BEZPEČNOSTNÝCH SYSTÉMOV: SYSTÉM DETEKČIE VOZIDIEL VZADU (SRVD)*1 *2

Systém detekcie vozidiel vzadu (SRVD) využíva snímače umiestnené po obvode vozidla na upozornenie na vozidlo vo vašom mŕtvom uhle, čím pomáha bezpečnejšie meniť jazdné pruhy a dokáže vás upozorniť aj na potenciálne nebezpečenstvo kolízie pri cúvaní do premávky na ulici.

03 SYSTÉM RIADENIA DYNAMIKY VOZIDLA

Systém riadenia dynamiky vozidla prostredníctvom súboru snímačov sleduje a analyzuje, či vozidlo dodržiava kurz zamýšľaný vodičom. Ak niektorá pneumatika preklzáva alebo vozidlo počas zatáčania vo vysokej rýchlosti vybočí zo zamýšľanej dráhy, systém prispôsobí rozdelenie krútiaceho momentu pohonu všetkých kolies, výkon motora a účinok brzd na jednotlivých kolesách tak, aby pomohol udržať požadovaný smer jazdy vozidla.

05 ZVÝŠENÁ VIDITEĽNOSŤ

Upravili sme rám karosérie tak, aby sme zlepšili výhľad z vozidla a zmenšili oblasť slepého uhla. Taktiež sme použili predné štvrtinové okná a vonkajšie spätné zrkadlá sme namontovali na dvere, čím sa zmenšila oblasť slepého uhla vpredu a zlepšil výhľad z vozidla smerom dopredu.

06 USPORIADANIE CHRÁNIACE PRIESTOR KABÍNY

Každé Subaru prekračuje z hľadiska bezpečnosti bežné hranice. V prípade čelného nárazu sú motor SUBARU BOXER vášho modelu Outback a prevodovka navrhnuté tak, aby sa vzhľadom na vašu ochranu predišlo ich posuvu do kabíny.

08 VYSTUŽENÝ PRSTENCOVÝ RÁM

Prstencový výstužný rám zosilňuje kabínu pre pasažierov od strechy cez dvere a stĺpiky až po podlahu. Táto konštrukcia zabezpečuje rozdelenie energie nárazu v prípade zrážky a odvádzajú ju preč od cestujúcich. Taktiež prispieva k spevneniu a odľahčeniu karosérie, čo má za následok vyššiu mieru ochrany.

10 PREDNÉ BEZPEČNOSTNÉ PÁSY S PREDPÍNAČMI A OBMEDZOVAČMI ZÁŤAŽE

Výškovo nastaviteľné predné bezpečnostné pásy sú vybavené predpínačmi pre udržanie pasažierov v sedadle a obmedzovačmi záťaže, ktoré znižujú horné hodnoty tlaku na hrud.

02 BALÍK POKROČILÝCH BEZPEČNOSTNÝCH SYSTÉMOV: ASISTENT DIAĽKOVÝCH SVETIEL (HBA)*1 *2

Systém HBA modelu Outback dokáže automaticky prepínať medzi diaľkovými a stretávacími svetlami podľa aktuálnych jazdných podmienok, čo zaručuje lepšiu viditeľnosť a bezpečnosť pri jazde v noci.

04 SYSTÉM AKTÍVNEHO SMEROVANIA KRÚTIACEHO MOMENTU

Pri jazde v zákrutách aktivuje systém aktívneho smerovania krútiaceho momentu brzdy a prenáša krútiaci moment z vnútorných kolies na vonkajšie. Umožňuje ostrejší prejazd zákrutami a presnejšie riadenie. V kombinácii so systémom riadenia dynamiky vozidla pomáha predchádzať nebezpečeniu a navodzuje pohodlný pocit bezpečia.

07 AIRBAGY DOPLNKOVÉHO ZADRŽIAVACIEHO SYSTÉMU (SRS)*3

Predné airbagy SRS*3, predné bočné airbagy SRS*3, hlavové airbagy SRS*3 a kolenné airbagy SRS* sú štandardom modelu Outback a poskytujú všetkým pasažierom v prípade dopravnej nehody vysokú úroveň ochrany.

09 OPIERKY HLAVY NA PREDNÝCH SEDADLÁCH

Opierky hlavy poskytujú možnosť nastavenia výšky a uhla a sú navrhnuté tak, aby si ich cestujúci mohli prispôbiť podľa vlastných rozmerov a požiadaviek na komfort.

*1 Za bezpečnú a pozornú jazdu a dodržiavanie dopravných predpisov je vždy zodpovedný vodič. V záujme bezpečnosti jazdy sa nespoliehajte výlučne na balík pokročilých bezpečnostných systémov. Schopnosti jednotlivých systémov pri rozpoznávaní nebezpečenstva sú obmedzené. Úplné informácie o fungovaní jednotlivých systémov a ich obmedzeniach nájdete v používateľskej príručke. Podrobnejšie informácie si vyžiadajte od svojho predajcu.

*2 Voliteľná výbava.

*3 SRS: Supplemental Restraint System (doplnkový zadržiavací systém). Účinný pri použití v kombinácii s bezpečnostnými pásmi.

AKTÍVNA BEZPEČNOSŤ



HODNOTENIE 5 HVIEZDIČIEK V TESTOCH EURO NCAP

Model Outback získal v najnovších testoch bezpečnosti organizácie Euro NCAP (The European New Car Assessment Programme) maximálny počet 5 hviezdíček.

PASÍVNA BEZPEČNOSŤ

ŠPIČKOVÁ ASISTENČNÁ TECHNOLÓGIA

V spoločnosti Subaru veríme v KOMPLEXNÚ BEZPEČNOSŤ a jej dôležitou časťou je protikolízna bezpečnosť, ktorá sa snaží o to, aby sa žiadna nehoda nikdy nestala. Preto sme vytvorili špičkový podporný systém Subaru EyeSight^{*1}. Ako druhý pár očí na ceste slúži vodičovi systém EyeSight, ktorý využíva dve stereoskopické kamery na snímanie trojrozmerného farebného obrazu s vysokým rozlíšením, ktoré sa blíži vnímaniu ľudského oka. Využitím obrazu z oboch kamier dokáže systém presne určiť tvar a vzdialenosť objektu, a preto dokáže zaznamenať nielen vozidlá, ale aj motorky, bicykle a chodcov.*² Pri zistení prekážky na ceste upozorní vodiča a v prípade potreby aj aktivuje brzdy, aby sa predišlo nehode. Vďaka zvýšenej miere bezpečnosti dokáže systém EyeSight aktívne asistovať vodičovi pri jazde a zvýšiť jeho pocit istoty na ceste.



ASISTENČNÉ TECHNOLOGIE PRE VODIČA

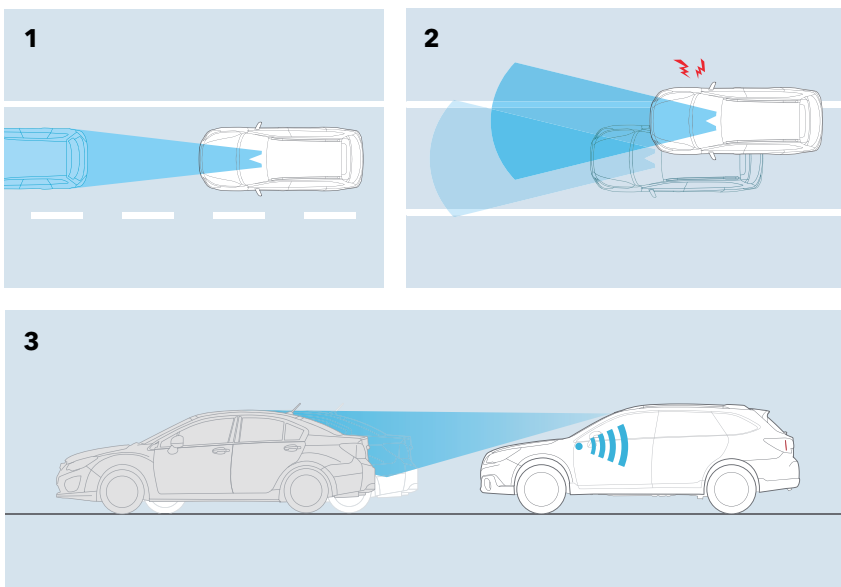

1. ADAPTÍVNY TEMPOMAT

Systém EyeSight^{*1} nielenže udržiava rýchlosť nastavenú vodičom ako štandardný tempomat. Keď zistí prítomnosť vozidla vpredu, adaptívny tempomat upraví rýchlosť vozidla tak, aby sa zachovala vzdialenosť od vozidla vpredu. Neustále monitoruje vzdialenosť a rozdiel v rýchlosti. Upraví výkon motora, prevodovku a brzdy tak, aby rýchlosť vozidla bola vhodná s rýchlosťou premávky v rozsahu od 0 km/h do 180 km/h. Systém je navrhnutý na používanie na diaľniciach, rýchlostných cestách a podobných vozovkách. Adaptívny tempomat zisťuje prítomnosť vozidla vpredu, stav jeho brzdových svetiel a pomáha držať tempo pri posuve v dopravné zápche na diaľnici – komfortné a pohodlné pri dlhých cestách.

3. UPOZORNENIE NA ROZJAZD VOZIDLA VPREDU

Keď vaše vozidlo stojí a systém EyeSight zistí, že vozidlá pred vami sa znovu pohli, funkcia upozornenia na rozjazd vozidla vpredu vás vyzve k akcii prostredníctvom výstražného zvuku a blikajúceho indikátora.

2. UPOZORNENIE NA NEROVNOMERNÚ JAZDU V PRUHU A OPUSTENIE JAZDNÉHO PRUHU

Keď únava zníži vašu pozornosť a začnete jazdiť nerovnomerne v rámci jazdného pruhu, funkcia upozornenia na nerovnomernú jazdu v pruhu vám pomôže výstražným zvukom a blikajúcim indikátorom. Funkcia upozornenia na nerovnomernú jazdu v pruhu sa však aktivuje len v rýchlostiach 60 km/h alebo viac. Ak pri jazde rýchlosťou cca 50 km/h alebo viac náhodne zamierite k okraju vášho jazdného pruhu a začnete z neho vybočovať bez použitia smerových svetiel, funkcia upozornenia na opustenie jazdného pruhu vás upozorní výstražným zvukom a blikajúcim indikátorom ešte skôr, ako pruh opustíte.



EyeSight
Driver Assist Technology

Rozsah zorného poľa systému EyeSight (nie skutočné rozmery).

PREVENCIA NEHÔD

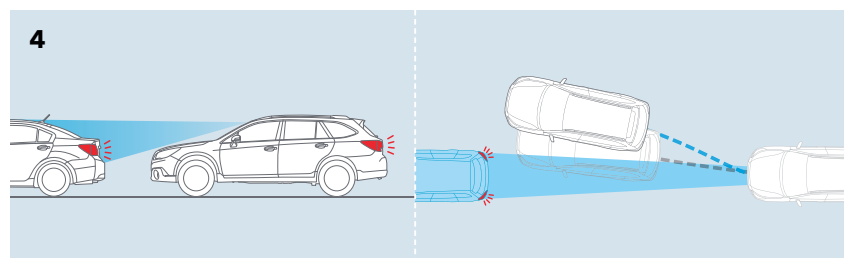

4. PROTIKOLÍZNY BRZDOVÝ SYSTÉM*2

Keď systém zistí riziko možnej kolízie s vozidlom alebo prekážkou vpred, protikolízny brzdový systém varuje vodiča výstražným zvukom a svetelným indikátorom na palubnej doske. Ak vodič nepodnikne žiadnu akciu, ktorá by danému nebezpečenstvu zabránila, systém automaticky začne brzdiť, čím sa bude snažiť znížiť silu nárazu alebo, ak je to možné, predísť kolízii. Ak vodič podnikne únikovú akciu, aby kolízii zabránil, protikolízny brzdový systém pomáha vyhnúť sa prekážke zvýšením miery stáčavosti vozidla.

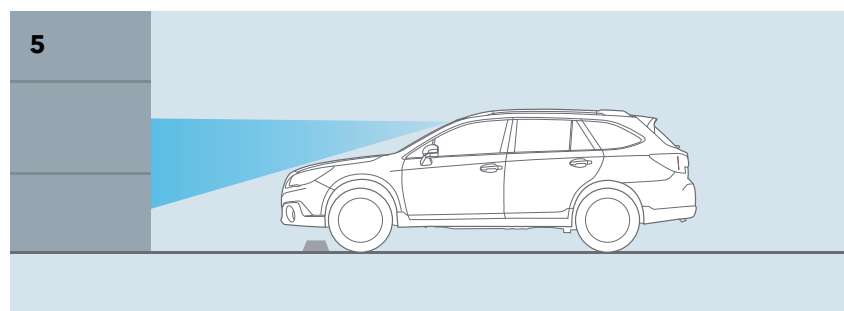

5. PROTIKOLÍZNY SYSTÉM RIADENIA ŠKRTIACEJ Klapky

Keď systém EyeSight vidí prekážku pred vami a vy namiesto spätného chodu aktivujete režim jazdy vpred, protikolízny systém riadenia škrtiacej klapky vydá niekoľko krátkych zvukových varovaní, aktivuje blikajúci indikátor a zníži výkon motora, čím sa bude snažiť predísť čelnému nárazu.

*1 EyeSight je podporný systém, ktorý nemusí fungovať optimálne vo všetkých jazdných podmienkach. Za bezpečnú a pozornú jazdu a dodržiavanie dopravných predpisov je vždy zodpovedný vodič. Účinnosť systému závisí od mnohých faktorov, ako je napríklad údržba vozidla, počasie a stav vozovky. Kompletne informácie o fungovaní a obmedzeniach systému EyeSight vrátane funkcií uvedených v tejto brožúre nájdete v používateľskej príručke.

*2 Protikolízny brzdový systém nemusí fungovať v každej situácii. V závislosti od rozdielu rýchlostí medzi objektmi, od ich výšky a ďalších podmienok nemusí každá situácia spĺňať predpoklady pre optimálnu prevádzku systému EyeSight.

**OUTBACK 2.0D / 2.0D EyeSight**

Rozmery: D x Š x V: 4815 x 1840 x 1605 mm

Motor: 4-valcový 16-ventilový vznetrový motor s protibežnými piestami a rozvodom DOHC

Objem: 1998 cm³

Max. výkon: 110 kW (150 koní) / 3600 ot./min

Max. krútiaci moment: 350 Nm pri 1600 – 2800 ot./min

Prevodovka: 2.0D: 6-stupňová manuálna prevodovka,
pohon všetkých kolies

2.0D EyeSight: Lineartronic, pohon všetkých kolies



TUNGSTEN METALLIC



CRYSTAL WHITE PEARL



LAPIS BLUE PEARL



OUTBACK 2.5i EyeSight

Rozmery: D x Š x V: 4815 x 1840 x 1605 mm

Motor: 4-valcový 16-ventilový zážihový motor s protibežnými piestami a rozvodom DOHC

Objem: 2498 cm³

Max. výkon: 129 kW (175 koní) / 5 800 ot./min

Max. krútiaci moment: 235 Nm / 4000 ot./min

Prevodovka: Lineartronic, pohon všetkých kolies



TUNGSTEN METALLIC



ICE SILVER METALLIC



FARBY



CRYSTAL WHITE PEARL



ICE SILVER METALLIC



PLATINUM GREY METALLIC

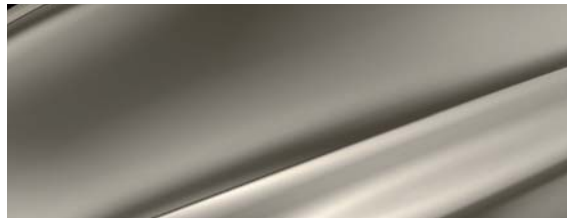

TUNGSTEN METALLIC*



OAK BROWN PEARL



LAPIS BLUE PEARL*



VENETIAN RED PEARL



DARK GREY METALLIC*



CRYSTAL BLACK SILICA*

MATERIÁL SEDADIEL

ČIERNA KOŽA



ČALÚNENIE SEDADIEL /
POŤAHY



DEKORATÍVNY PANEL

SLONOVINOVÁ KOŽA *1



ČALÚNENIE SEDADIEL /
POŤAHY



DEKORATÍVNY PANEL

ČIERNY TEXTIL



ČALÚNENIE SEDADIEL /
POŤAHY



DEKORATÍVNY PANEL

1 Modely 2.0D-S a 2.5i-S sú dostupné len v 4 farbách karosérie ().
V závislosti od miesta tlače sa farby môžu mierne líšiť od farieb zobrazených v tomto prehľade. Okrem toho sa v jednotlivých krajinách môžu líšiť farby a varianty sedadiel.



1



2



3



4



6



5



7



8

1 LED svetlomety s funkciou automatického nastavenia úrovne*¹

Maximálne osvetlenie získate okamžite po zapnutí týchto svetlometov a funkcia automatického nastavenia výšky svetlometov zabezpečí, že budú smerovať na vozovku pod správnym uhlom a zabezpečia tak optimálnu viditeľnosť. Uvítacie svetlá sa taktiež zapnú automaticky pri nástupe alebo výstupe z vozidla, vďaka čomu nebudete mať problém bezpečne sa pohybovať aj v noci.

2 Predné hmlové svetlomety

Tieto účinné svetlomety odrážajú menej svetla v hmle a zvyšujú tak bezpečnosť jazdy.

3 18-palcové hliníkové disky kolies*¹

Viacúčové 18-palcové hliníkové disky kolies sa vyznačujú odolným vzhľadom, vytvoreným špeciálne pre model Outback, a aerodynamickou konštrukciou pre zníženie spotreby paliva. Spolu s vysokovýkonnými pneumatikami 225/60R18 sú atraktívnym doplnkom modelu Outback.

4 Strešný spojler

Sofistikovaný a aerodynamický strešný spojler modelu Outback je integrovaný do zadných dverí batožinového priestoru. Zadná strana je vyhotovená v čiernej farbe bez ďalšej vrstvy, vďaka čomu prezrádza praktickosť pre použitie v teréne a pomáha skryť akékoľvek škrabance, ku ktorým môže dojsť pri nakladaní batožiny na strešný nosič.

5 Bezklúčový systém so štartovacím tlačidlom*¹

Inteligentný kľúč vám umožňuje úplný prístup do vozidla bez použitia tradičného kľúča. Keď chcete zamknúť alebo odomknúť predné dvere alebo dvere batožinového priestoru, stačí uchopiť kľučku na dverách. Motor naštartujete stlačením tlačidla. Pomocou 5-miestneho PIN kódu sa do svojho vozidla Subaru dostanete aj bez inteligentného kľúča.

6 Vstupné konektory USB a AUX

Do štandardného konektoru USB alebo AUX môžete pripojiť svoj iPod*² alebo iný hudbný prehrávač a hudba sa bude ozývať v reproduktorech modelu Outback. Vďaka dvom vstupným konektorom USB môžete nabíjať až dve zariadenia súčasne.

7 Elektricky nastaviteľné sedadlo vodiča v 8 smeroch (s bedrovou opierkou)*¹

Nájdite si svoju ideálnu polohu za volantom v tomto elektricky nastaviteľnom sedadle až v 8 smeroch.

8 Zadný klimatizačný systém

Modely Outback ponúkajú vyššiu mieru komfortu pre pasažierov na zadných sedadlách vďaka nastaviteľným ventilačným otvorom na zadnej strane stredovej konzoly.

*¹ Voliteľná výbava.

*² Apple, iPhone a iPod sú registrované ochranné známky spoločnosti Apple Inc.



UPRAVTE SI SVOJ OUTBACK PODĽA SEBA

Upravte si svoj Outback podľa seba a svojho životného štýlu s príslušenstvom SUBARU. Zvýšte si pohodlie, rozšírite funkčnosť alebo si prispôbte vzhľad svojho modelu Outback s príslušenstvom SUBARU, ktoré je navrhnuté a vyrobené v rovnakej kvalite ako vaše vozidlo.

Ak máte záujem o podrobnejšie informácie, požiadajte o katalóg príslušenstva alebo navštívte najbližšieho predajcu vozidiel SUBARU.



Predný živcový chránič



Bočný živcový chránič



Zadný živcový chránič



Chránič blatníka



Lapač nečistôt



Chránič nákladnej hrany (živcový)



Chránič motora, hliníkový



Základný nosič



Automatické sklopné zrkadlo



Slnečná clona (zadná)



INTERAKTÍVNY ZÁŽITOK SUBARU

Aby ste mohli preskúmať všetko o značke Subaru, ponúkame vám rôzne digitálne materiály s množstvom zaujímavého, interaktívneho obsahu, ako napríklad 360-stupňové zobrazenie a rôzne videá.

eBrochure

Vyskúšajte dynamickú elektronickú brožúru od spoločnosti Subaru a získajte viac podrobností vrátane videí, fotografií a ďalšieho zaujímavého obsahu.

subaru-global.com/ebrochure

ROZMERY

OUTBACK

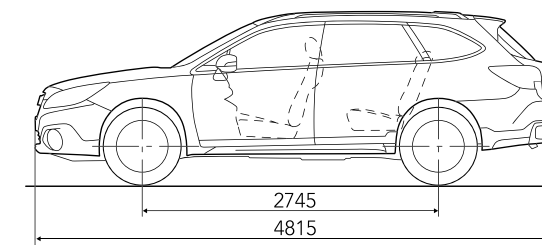
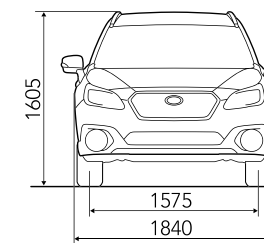

Rozmery sú odmerané v súlade so štandardným postupom merania spoločnosti Fuji Heavy Industries Ltd.

Spoločnosť Fuji Heavy Industries Ltd. si vyhradzuje právo zmeniť technické parametre a výbavu bez predchádzajúceho upozornenia. Podrobné informácie o technických parametroch, výbave, dostupnosti farieb a ponuke príslušenstva podliehajú miestnym podmienkam a požiadavkám. Informujte sa u miestneho predajcu o akýchkoľvek zmenách, ktoré sa môžu vzťahovať na váš región.

Všetky funkcie, voliteľná výbava alebo balíky nie sú dostupné pre všetky modely a regióny. Informácie o dostupnosti nájdete na stránke s technickými údajmi. Kontaktujte vášho miestneho svojho predajcu a žiadajte viac informácií.



SUBARU

Confidence in Motion

Web

Navštívte našu stránku a získajte kompletné informácie a novinky o vozidlách SUBARU.

www.subaruslovakia.sk



YouTube

Prihláste sa na SUBARU YouTube kanál a pozerajte najnovšie videá SUBARU.

youtube.com/user/SubaruGlobalTV



Facebook

Buďte v kontakte s komunitou SUBARU na Slovensku a získavajte najnovšie správy o značke a produktoch SUBARU.

facebook.com/SubaruSlovakia



SUBARU

Confidence in Motion

FUJI HEAVY INDUSTRIES LTD.

subaruslovakia.sk

